

*get started*

INSTANT POT  
**DUO™ CRISP ULTIMATE**  
GEBRUIKERSHANDLEIDING

Instant™

# Welkom

bij uw nieuwe Duo™ Crisp met Ultimate deksel!

De **Instant<sup>pot</sup> Duo™ Crisp Ultimate** is ontworpen om met één deksel onder druk te koken en te frituren. Het zal u helpen gemakkelijker en in minder tijd gezonde, heerlijke maaltijden te bereiden. We hopen dat u verliefd wordt op uw Instant Duo Crisp met Ultimate deksel, en dat u er jarenlang plezier van zult hebben in uw keuken!



Aan de slag met uw Duo™  
Crisp Ultimate!

## **⚠️ WARNING**

Lees voordat u uw nieuwe Duo Crisp met Ultimate Deksel gebruikt alle instructies, inclusief het Veiligheids- en Garantiedocument. Het niet opvolgen van de beveiligingen en instructies kan leiden tot persoonlijk letsel en/of materiële schade.

# INHOUD

|                                                   |           |
|---------------------------------------------------|-----------|
| <b>Wat zit er in de doos</b>                      | <b>10</b> |
| <b>Uw Duo Crisp met Ultimate gebruiken</b>        | <b>11</b> |
| <b>Veranderen van de instellingen</b>             | <b>12</b> |
| <b>Ultimate deksel gebruiken</b>                  | <b>14</b> |
| <b>Ingebruikname</b>                              | <b>18</b> |
| <b>Pressure Cook (snelkoken) + Steam (stomen)</b> | <b>20</b> |
| <b>Saute (sauteren)</b>                           | <b>23</b> |
| <b>Slow Cooking</b>                               | <b>25</b> |
| <b>Sous Vide</b>                                  | <b>27</b> |
| <b>Yoghurt</b>                                    | <b>29</b> |
| <b>Air Fry (lucht frituren)</b>                   | <b>31</b> |
| <b>Bake (bakken) + Roast (braden)</b>             | <b>33</b> |
| <b>Grill (grillen)</b>                            | <b>35</b> |
| <b>Dehydrate (drogen) + Proof (rijzen)</b>        | <b>36</b> |
| <b>Keep Warm (warm houden)</b>                    | <b>38</b> |
| <b>Schoonmaken</b>                                | <b>39</b> |
| <b>Problemen Oplossen</b>                         | <b>40</b> |
| <b>Foutcodes (Errors)</b>                         | <b>42</b> |
| <b>Aanvullende Informatie</b>                     | <b>43</b> |
| <b>Garantie</b>                                   | <b>44</b> |

# **INSTANT POT®**

## **DUO™ CRISP MET ULTIEME DEKSEL**

---

### **Veiligheidsinstructies**

Bij Instant willen we dat u zich op uw gemak voelt bij het gebruik van onze producten. Deze Instant Pot® Duo™ Crisp met Ultimate deksel is ontworpen met en uw veiligheid in gedachten.

**Lees alle instructies voor gebruik en gebruik dit apparaat alleen volgens de aanwijzingen. Het niet opvolgen van deze belangrijke voorzorgsmaatregelen kan leiden tot persoonlijk letsel en/of materiële schade en maakt uw garantie ongeldig.**

*Bij het gebruik van elektrische apparaten moeten altijd elementaire veiligheidsmaatregelen worden genomen om het risico van brand, elektrische schokken, persoonlijk letsel en/of materiële schade te beperken.*



Officiële importeur & distributeur  
van Instant Brands in de Benelux

**E-mail:** [info@kenners.nl](mailto:info@kenners.nl)

**Telefoon:** +31 (0)85 301 2306

**Adres:** 's-Gravenweg 332A  
2911BK Nieuwerkerk aan den IJssel



# BELANGRIJKE VEILIGHEDEN

## **⚠️ WARNING**

# LEES ALLE INSTRUCTIES

## **Plaatsing**

Plaats het apparaat uitsluitend op een aanrecht. Gebruik het apparaat altijd op een stabiele, onbrandbare, vlakke ondergrond.

Zorg **ervoor dat** alle onderdelen droog en vrij van etensresten zijn voordat u de pan op de kookplaat plaatst.

Plaats het apparaat **NIET** op of in de buurt van een hete gas- of elektrische brander, of een verwarmde oven.

Gebruik het apparaat **NIET** in de buurt van water of vuur.

**NIET** buitenshuis gebruiken. Uit direct zonlicht houden.

**NIET** op iets plaatsen dat de ventilatieopeningen aan de onderkant van het apparaat kan blokkeren.

## **Algemeen gebruik**

De uitneembare binnenpan is tijdens het gebruik extreem heet, en kan extreem zwaar zijn als hij vol zit met ingrediënten.

Gebruik ovenwanten bij het hanteren van de binnenpan en het verwijderen van accessoires.

Plaats hete accessoires op een hittebestendig oppervlak of kookplaat.

Wees voorzichtig wanneer u de pan van de kookplaat tilt om brandwonden te voorkomen.

Wees uiterst voorzichtig wanneer de kookpot heet voedsel, hete olie of andere hete vloeistoffen bevat.

## **⚠ WARNING**

Gebruik alleen het Instant Pot Ultimate deksel dat bij deze pan is geleverd. Het gebruik van een ander deksel van een snelkookpan of air fryer kan leiden tot persoonlijk letsel en/of materiële schade.

Gebruik het apparaat **NIET** zonder dat de uitneembare binnenpan is geïnstalleerd.

**Raak** het metalen gedeelte van het deksel, de hete oppervlakken van het apparaat en de accessoires tijdens of onmiddellijk na het koken **NIET** aan, omdat ze heet zijn. Gebruik alleen de zijgrepen om het apparaat te dragen of te verplaatsen.

Gebruik dit apparaat **NIET** om met olie te frituren. Verplaats het apparaat **NIET** als het in gebruik is en wees uiterst voorzichtig bij het weggooien van heet vet.

Laat dit apparaat **NIET** bedienen door kinderen of personen met beperkte lichamelijke, zintuiglijke of geestelijke vermogens. Nauwlettend toezicht is noodzakelijk wanneer een apparaat wordt gebruikt door of in de nabijheid van kinderen en personen met beperkte fysieke, sensorische of mentale capaciteiten. Kinderen mogen niet met dit apparaat spelen.

Gebruik het apparaat **NIET** voor iets anders dan huishoudelijk gebruik. Het is niet bedoeld voor commercieel gebruik.

**Laat** het apparaat tijdens het gebruik **NIET** onbeheerd achter.

### **Koken onder druk**

Dit apparaat kookt onder druk. Laat het apparaat op natuurlijke wijze drukloos worden of laat alle overtollige druk ontsnappen voordat u het opent. Onjuist gebruik kan leiden tot brandwonden, persoonlijk letsel en/of materiële schade.

Zorg **ervoor dat** het apparaat goed gesloten is voordat u het in gebruik neemt. Controleer of de stoomafslaatklep is geïnstalleerd.

Gebruik het deksel van de Instant Pot bij het koken onder druk. Zie voor *instructies over het gebruik van het deksel de gebruiksaanwijzing of de handleiding.*

## **⚠ WARNING**

Schakel het apparaat uit als er langer dan 3 minuten in een gestage stroom stoom uit de heteluchtuitlaat ontsnapt. Schakel het apparaat uit als er stoom ontsnapt uit de zijkanten van het deksel. Zodra de stoom stopt, de druk afneemt en de pan is afgekoeld, dient u zich er zorgvuldig van te vergewissen dat de afdichtingsring correct is aangebracht.

Controleer voor gebruik de stoomafslaatklep, de stoomafslaatpijp, het anti-blokkeer schild en de vlotterklep op verstopping. Zie *de gebruikershandleiding voor instructies voor het reinigen van deze onderdelen*.

Probeer **NIET** om het deksel van de Instant Pot kookplaat te forceren.

Verplaats het apparaat **NIET** wanneer het onder druk staat.

Bedek of blokkeer de stoomafslaatklep en/of de vlotterkraan **NIET** met een doek of andere voorwerpen.

Probeer het apparaat **NIET** te openen voordat de druk is afgenomen en alle interne druk is weggenomen. Pogingen om het apparaat te openen terwijl het nog onder druk staat, kunnen leiden tot het plotseling vrijkomen van hete inhoud en kunnen brandwonden, persoonlijk letsel en/of materiële schade veroorzaken.

Plaats uw gezicht, handen of blootgestelde huid **NIET** boven de heteluchtuitlaat wanneer het apparaat in werking is of restdruk heeft, en leun niet over het apparaat wanneer u het deksel verwijdert.

### **Overvulling tijdens het koken onder druk**

Bij overvulling bestaat het risico dat de stoomafgiftebuis verstopt raakt en er overdruk ontstaat.

Vul de binnenste kookpot **NIET** over de lijn met de tekst "PC MAX - 2/3".  
Vul de binnenste kookpot **NIET** over de lijn met de tekst "- 1/2" wanneer u voedsel kookt dat tijdens het koken uitzet, zoals rijst, gedroogde bonen of gedroogde groenten.

## **WARNING**

Wees uiterst voorzichtig bij het koken en ontluichten van voedsel zoals appelmoes, veenbessen, parelgort, havermout, spliterwten, noedels, enz. omdat dit voedsel kan schuimen, opschuimen of spetteren en de stoomafgiftepijp, klep en/of stoomafgiftehendel kan verstoppem.

Vul de binnenpan **NIET** hoger dan de regel "PC MAX- 1/2" wanneer u deze voedingsmiddelen kookt. Het niet opvolgen van deze waarschuwing kan leiden tot persoonlijk letsel en/of materiële schade en kan de garantie doen vervallen.

Plaats **NIET** te groot voedsel in de binnenste kookpot, omdat dit brandgevaar, persoonlijk letsel en/of materiële schade kan veroorzaken. Controleer of de afdichtingsring goed geïnstalleerd is.

### **Airfryen (heteluchtfrituren)**

Wanneer het apparaat aan het frituren is, komt er hete lucht vrij via de luchtroosters. Houd uw handen en gezicht uit de buurt van de luchtroosters en wees uiterst voorzichtig bij het verwijderen van hete accessoires uit het apparaat. Doet u dit niet, dan kan dit leiden tot persoonlijk letsel of materiële schade.

Gebruik bij het luchtfrituren de bijgeleverde binnenpan.

**Gebruik** het deksel van de Instant Pot bij het luchtfrituren. Zie voor *instructies over het gebruik van het deksel de gebruikershandleiding of de handleiding*.

Plaats **GEEN** onbeschermden handen in het apparaat totdat het is afgekoeld tot kamertemperatuur.

Gebruik **GEEN** binnenpan met keramische coating of steengoed voor luchtfrituren.

Blokkeer de ventilatieopeningen aan de onderkant van de pan of op het deksel **NIET**. Laat bij gebruik minstens 13 cm ruimte rond het deksel. Plaats het apparaat **NIET** op een heet fornuis.

Gebruik het apparaat **NIET** op of in de buurt van brandbare materialen zoals tafelkleden en gordijnen.

Bedek de luchtopeningen **NIET** tijdens het frituren. Dit voorkomt een gelijkmatige bereiding en kan schade aan het apparaat veroorzaken.



## **⚠ WARNING**

Plaats het deksel **NIET** rechtstreeks op het aanrecht; gebruik de bijgeleverde beschermlaag.

Mocht het apparaat tijdens het frituren zwarte rook uitstoten, druk dan op **Cancel** (annuleren) en trek onmiddellijk de stekker uit het stopcontact. Wacht tot het roken stopt voordat u het deksel verwijderd en maak het vervolgens grondig schoon.

### **Overvulling tijdens het frituren**

Vul het mandje van de air fryer **NIET** te vol bij het air fryen. Vul het frituurmandje slechts zo hoog als de handgrepen van het mandje, en niet hoger.

**Laat** het voedsel **NIET** in contact komen met het verwarmingselement.

### **Accessoires**

Gebruik alleen door Instant Brands goedgekeurde accessoires of hulpstukken. Het gebruik van niet door de fabrikant aanbevolen onderdelen, accessoires of hulpstukken kan een risico op brand, persoonlijk letsel en/of materiële schade veroorzaken.

Gebruik voor de Duo Crisp Ultimate alleen een goedgekeurde roestvrijstalen binnenpan om het risico van druklekkage te verminderen.

Vervang het drukkookdeksel alleen door een goedgekeurd Instant Pot drukkookdeksel om persoonlijk letsel en schade aan het apparaat te voorkomen.

Gebruik de meegeleverde accessoires **NIET** in een magnetron, broodroosteroven, convector- of conventionele oven, of op een keramische kookplaat, elektrische kookplaat, gasfornuis of buitengrill.

### **Verzorging en opslag**

Laat het apparaat afkoelen tot kamertemperatuur alvorens het schoon te maken of op te bergen.

## **WARNING**

Bewaar **GEEN** materialen in de pan wanneer deze niet in gebruik is.  
Plaats **GEEN** brandbare materialen in de pan, zoals papier, karton, plastic, piepschuim of hout.

### **Netsnoer**

Een kort netsnoer wordt gebruikt om het risico te beperken dat kinderen het snoer grijpen, erin verstrikt raken of erover struikelen.

**WAARSCHUWING:** Gemorst voedsel kan ernstige brandwonden veroorzaken. Houd het apparaat en het snoer uit de buurt van kinderen.

Trek het snoer nooit over de rand van het aanrecht, gebruik nooit een stopcontact onder het aanrecht en gebruik nooit een verlengsnoer.

Laat het netsnoer **NIET** in aanraking komen met hete oppervlakken of open vuur, inclusief het fornuis.

**NIET** gebruiken met stroomconverters of -adapters, tijdschakelaars of afzonderlijke afstandsbedieningssystemen.

Dit apparaat heeft een 3-polige geaarde stekker om het risico van elektrische schokken te verminderen:

Steek het netsnoer **ALLEEN** in een geaard stopcontact.  
Verwijder **geen** aarde.

### **Elektrische waarschuwing**

De kookplaat bevat elektrische onderdelen die gevaar voor elektrische schokken opleveren. Het niet opvolgen van deze instructies kan leiden tot elektrische schokken.

Ter bescherming tegen elektrische schokken:

Om de verbinding te verbreken, selecteert u **Cancel (Annuleren)** en trekt u de stekker uit het stopcontact. Haal altijd de stekker uit het stopcontact als u het apparaat niet gebruikt, en voordat u onderdelen of accessoires toevoegt of verwijdert, en voordat u het apparaat schoonmaakt. Om de stekker uit het stopcontact te halen, pakt u de stekker vast en trekt u eraan. Trek nooit aan het netsnoer.

## **⚠ WARNING**

Controleer het apparaat en het netsnoer regelmatig. Gebruik het apparaat **NIET** als het netsnoer of de stekker beschadigd is, of als het apparaat slecht functioneert of op enigerlei wijze is gevallen of beschadigd. Neem voor hulp contact op met de klantenservice per e-mail op [info@instantpot.nl](mailto:info@instantpot.nl) of per telefoon op **+31 (0) 85 301 2306**.

Probeer **NIET** om onderdelen van het apparaat te repareren, te vervangen of te wijzigen, aangezien dit een elektrische schok, brand of vuur, persoonlijk letsel en/of materiële schade kan veroorzaken, en de garantie zal vervallen.

Knoei **NIET** met de veiligheidsmechanismen, want dat kan leiden tot persoonlijk letsel of materiële schade.

Doe **GEEN** vloeistof of voedsel in de pan zonder de binnenpan.

Dompel het netsnoer, de stekker of het apparaat **NIET onder** in water of een andere vloeistof.

Gebruik het apparaat **NIET** in andere elektrische systemen dan 220- 240V~ 50-60Hz.

# **BEWAAR DEZE INSTRUCTIES**

# WAT ZIT ER IN DE DOOS

## Duo™ Crisp met Ultimate Deksel

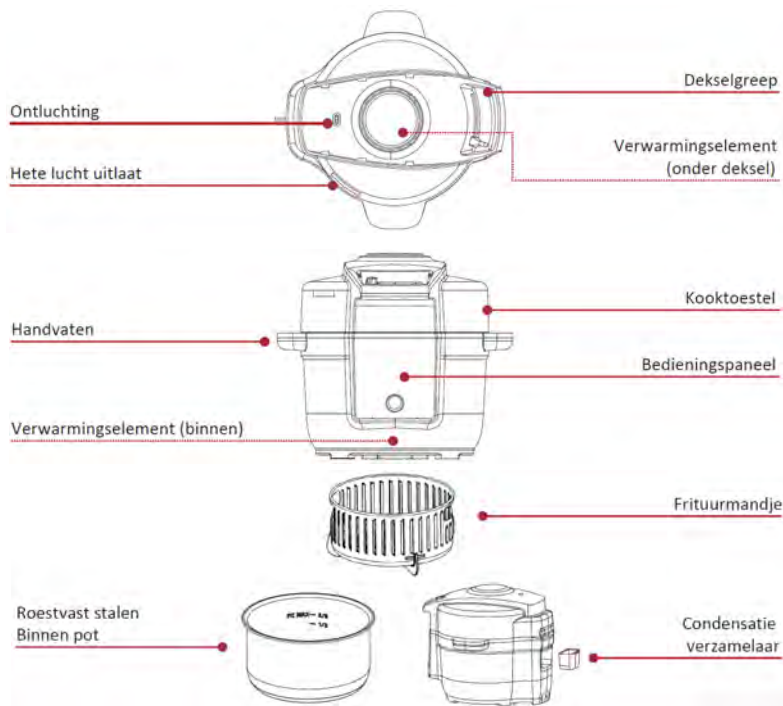

*Illustraties dienen alleen ter referentie en kunnen afwijken van het werkelijke product.*

## Vergeet niet te recyclen!

Wij hebben deze verpakking ontworpen met het oog op duurzaamheid. Recycle alles wat gerecycleerd kan worden waar u woont. Bewaar deze gids, samen met de veiligheids- en garantiebijlage voor naslagdoeleinden.

# HET GEBRUIK VAN UW DUO CRISP MET ULTIMATE DEKSEL

## Bedieningspaneel

We hebben het bedieningspaneel zo ontworpen dat het eenvoudig te gebruiken en af te lezen is.

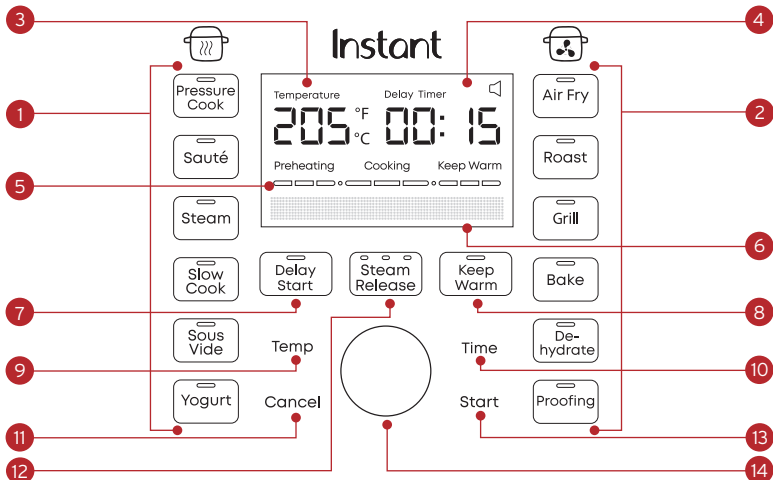

1. Slimme drukkokprogramma's  
*Licht geeft het actieve slimme programma aan*
2. Slimme frituurprogramma's  
*Licht geeft het actieve slimme programma aan*
3. Temperatuurgegave  
*Kies Fahrenheit of Celsius*
4. Tijdweergave  
*- Aftellen van de kooktijd  
- Warm blijven tellen*
5. Voortgangsbalk koken
6. Berichtbalk  
*Geeft statusberichten weer*
7. Uitgestelde start  
*Kan ook dienen als keukentimer*
8. Warm houden  
*Aan of Uit*
9. Temperatuur
10. Tijd
11. Annuleren
12. Knop voor stoomvrijgave  
*Lampjes tonen geselecteerde type stoomafgifte*
13. Start
14. Bedieningsknop  
*Tijd en temperatuur aanpassen*

## Voortgangsbalk koken

1. **Preheating (voorverwarmen):** kookplaat verwarmt tot de ingestelde temperatuur. Het display toont de kooktijd.
2. **Cooking (koken):** het fornuis heeft het slimme programma gestart. Het display telt de kooktijd af.
3. **Keep Warm (warmhouden):** wordt automatisch ingeschakeld nadat het koken is gestopt. Wanneer klaar, toont het display **End** (einde).

# VERANDEREN VAN DE INSTELLINGEN

## Geluid aan/uit zetten

U kunt ervoor kiezen om hoorbare kookwaarschuwingen aan of uit te zetten. In de **Ready** (gereed)-modus houdt u de **Time** (tijd) en **Temperature** (temperatuur) knoppen gedurende 5 seconden totdat het display **Sound on** (geluid aan) toont of **Sound off** (geluid uit).

*Veiligheidswaarschuwingen (pieptonen) kunnen niet worden uitgeschakeld.*

## Temperatuurschaal kiezen

U kunt ervoor kiezen de kooktemperatuur in Fahrenheit of Celsius weer te geven.

- Houd in de stand-by-modus de **Temp** (temperatuur) toets 5 seconden ingedrukt tot op het display **Temp Unit F** of **Temp Unit C** verschijnt.

## De start van het koken uitstellen

U kunt **Delay Start** (uitstellen) gebruiken om het koken minimaal 10 minuten en maximaal 24 uur uit te stellen.

4. Selecteer een slim programma, pas de instellingen naar wens aan en druk vervolgens op **Delay Start** (uitstellen).
5. Wanneer de tijd knippert, gebruikt u de regelknop om de vertragingstijd aan te passen.
6. Druk op **Start** en de timer telt af.
7. Als **Delay Start** (uitstellen) eindigt, begint het slimme programma en toont het display de kooktijd.
8. Uitgestelde start is niet beschikbaar voor de **Air Fry**, **Sauté** (sauteren), **Yogurt**, **Sous vide**, **Roast** (braden), **Grill** (grillen), **Bake** (bakken), **Dehydrate** (drogen), **Proofing** (rijzen) of **Keep Warm** (warm houden) programma's.

## Stel een timer in

U kunt een kookwekker instellen voor minimaal 1 minuut of maximaal 1 uur.

1. Druk in de **Ready** (gereed) modus op **Delay Start** (uitstellen).
2. Wanneer de tijd knippert, gebruikt u de regelknop om de vertragingstijd aan te passen.
3. Druk op **Start** en de timer telt af.
4. Wanneer de timer afloopt, toont het display **Ready** (gereed).

## Slimme programma's terugzetten naar de oorspronkelijke instellingen

### Slimme programma's resetten

- Houd in de **Ready** (gereed) modus een slimme programmaknop langer dan 3 seconden ingedrukt totdat de slimme programmaknop twee keer knippert. *De instellingen van het slimme programma worden teruggezet naar de fabrieksinstellingen.*
- Houd in de kookstand de momenteel gebruikte slimme programmaknop langer dan 3 seconden ingedrukt totdat de slimme programmaknop twee keer knippert.  
*De instellingen van het programma worden teruggezet naar de fabrieksinstellingen.*

### Alle instellingen terugzetten

- Terwijl u in de Klaar-modus bent, houdt u de regelknop langer dan twee seconden ingedrukt.  
3 seconden tot de slimme programmaknoppen 3 keer knipperen en het display Klaar toont.  
*Alle instellingen worden teruggezet naar de fabrieksinstellingen.*

# ULTIMATE DEKSEL GEBRUIKEN

U zult het Ultimate Deksel gebruiken voor zowel drukkoken en luchtfrituren, als voor andere vormen van koken. Gebruik altijd het deksel dat bij de Instant Pot Duo Crisp Ultimate is geleverd.

## ⚠️ WARNING

Open het deksel pas als alle druk is weggefallen en de melding "**Ok to open lid**" verschijnt. Het openen van het deksel voordat de druk is weggelaten, kan leiden tot brandwonden, persoonlijk letsel en/of materiële schade. Leun niet over de stoomopening. Hete stoom kan vrijkomen en leiden tot brandwonden of persoonlijk letsel. **Gebruik nooit kracht!**

### Deksel openen

1. Laat na het koken onder druk de stoom ontsnappen voordat u het apparaat opent. Zie *Hoe stoom vrijgeven* op p. 17.
2. Draai de dekselvergrendelingsschakelaar naar **Unlock** (ontgrendeld).
3. Gebruik de dekselgreep om het deksel van de pan te tillen.

### Deksel sluiten en vergrendelen

Bij koken onder druk moet het deksel goed vastzitten om te voorkomen dat er stoom ontsnapt.

1. Gebruik de dekselgreep om het deksel op de panbodem te laten zakken en druk het deksel naar beneden.
2. Voor koken onder druk zet u de dekselvergrendeling op **Lock** (vergrendeld).

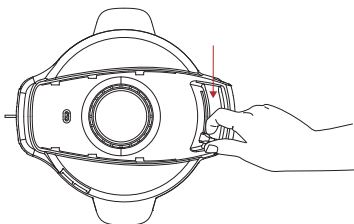
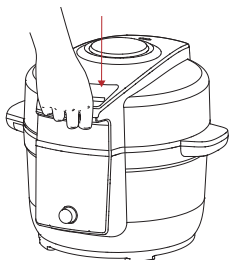



## Hoe gebruik je het drukkookdeksel?

Voor drukkoken en andere slimme programma's die de drukkookfuncties van het Ultimate Deksel gebruiken, moet u het Drukkookdeksel installeren.

### Installeer het deksel van de snelkookpan

1. Plaats het deksel van de snelkookpan in de sleuf aan de onderkant van het Ultimate deksel, eerst de onderkant.

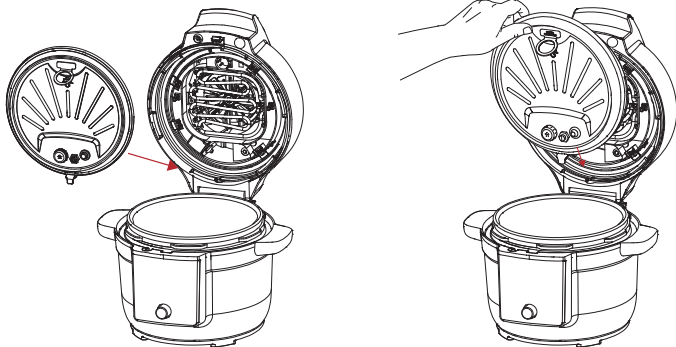

2. Druk het deksel volledig op zijn plaats. Als het deksel op zijn plaats zit, hoort u een vergrendelingsgeluid.

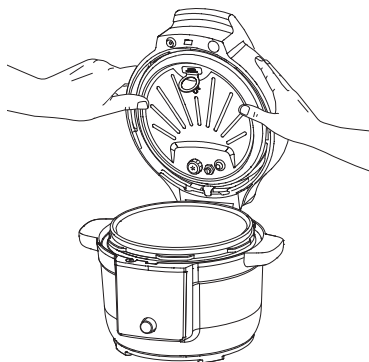

## Verwijder het deksel van de snelkookpan

1. Open het Ultimate deksel, en pak de ring van het drukkookdeksel vast.
2. *Zorg ervoor dat u de houderlus van het deksel vasthoudt met een keukendoek of beschermende kleding, want het deksel kan nog heet zijn.*

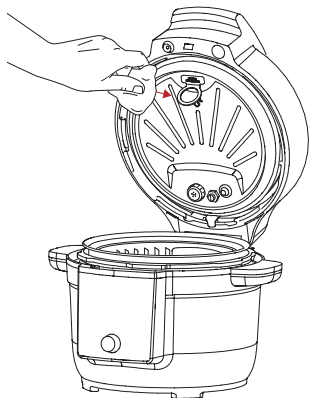

3. Druk op de rode knop boven op het deksel, en het deksel van de snelkookpan komt los.

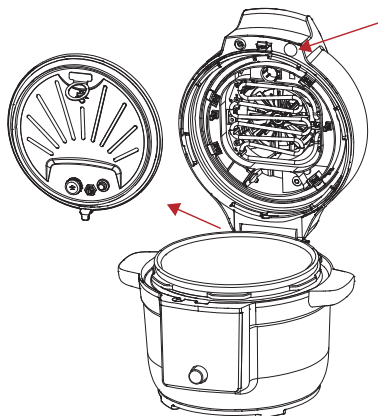

## Hoe stoom vrijgeven

Uw Duo Crisp met Ultimate Deksel kan op 3 verschillende manieren stoom vrijgeven. Kies de optie die het beste past bij het soort voedsel dat bereidt.

| Kies | Natural Release                                                                                            | Pulse Release                                                                              | Quick Release                                                                                 |
|------|------------------------------------------------------------------------------------------------------------|--------------------------------------------------------------------------------------------|-----------------------------------------------------------------------------------------------|
| Hoe? | <i>Natuurlijke vrijgave.</i><br>Geeft geleidelijk stoom af (tot 40 minuten of meer) nadat koken is gestopt | <i>Pulserende vrijgave.</i><br>Geeft getimede stoomstoten af in snelle pufjes na het koken | <i>Snelle vrijgave.</i><br>Laat snel stoom ontsnappen nadat u op de vrijgaveknop hebt gedrukt |
| Voor | Voedsel dat kan sudderen, zoals stoofschotels, chili, pasta, havermost, bonen en granen.                   | Voedingsmiddelen zoals rijst en granen                                                     | Voedsel dat te gaar wordt, zoals groenten en zeevruchten.                                     |

### Hoe stoom afblazen

1. Druk op de stoomvrijgave op het bedieningspaneel vooraan om te schakelen tussen **Natural Release** (NR / natuurlijke vrijgave), **Pulse Release** (PR / pulserende vrijgave) en **Quick Release** (QR / snelle vrijgave)  
*U kunt het type stoomafgifte op elk moment wijzigen: voor, tijdens of na het koken.*
2. Wanneer alle stoom is ontsnapt, toont het display **OK** om het deksel te openen.
3. Na het vrijkomen van de stoom kunt u het deksel met de handvaten openen.

**⚠ WARNING** *Er komt hete stoom uit de stoomopening; plaats uw handen of gezicht niet in de buurt van de opening als er stoom vrijkomt.*

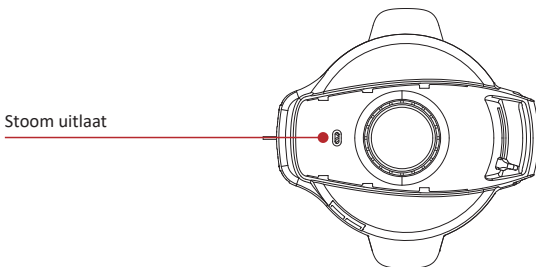

# INGEBRUIKNAME

## Schoonmaken voor gebruik

1. Was de binnenpan met heet water en zeep. Spoel af en gebruik een zachte doek om de buitenkant te drogen. U kunt de binnenpan ook in de vaatwasser wassen.
2. Veeg met een zachte doek het verwarmingselement in de pan en de binnenkant van het Ultimate Deksel schoon om er zeker van te zijn dat er geen verdwaalde verpakkingsdeeltjes zijn.

## Gebruik van de condensator

De condensopvangbak zit aan de achterkant van de kookplaat en vangt het overlopende vocht van de condensrand op. Deze moet vóór het koken worden geïnstalleerd en na elk gebruik worden geleegd en uitgespoeld.

### Verwijder de condensator

- Schuif de condensopvangbak weg van de kookplaat.
- **Niet naar beneden trekken** want dit kan leiden tot schade.

### Installeer de condensator

- Lijn de groeven op de condensopvangbak uit met de lipjes aan de achterkant van de kookplaat en schuif de condensopvangbak op zijn plaats.

## De frituurmand gebruiken

Bij gebruik van een van de airfryprogramma's moet het airfrymandje worden gebruikt om de lucht gelijkmatig te laten circuleren tijdens het kookproces.

## Proefdraaien

Voordat u uw nieuwe Duo Crisp Ultimate voor het eerst gebruikt, moet u een drukkooktest uitvoeren om er zeker van te zijn dat alles correct werkt.

## Om een testrun uit te voeren:

1. Volg de instructies voor koken onder druk op pagina 20.
2. Vul de binnenste kookpot met water tot de eerste vulstreep, maar voeg geen voedsel toe.
3. Selecteer **Pressure Cook**
4. Stel de kooktijd in op 5 minuten.
5. Selecteer **Quick Steam Release** met de stoomknop.
6. Druk op **Start**.
7. Als het apparaat klaar is, geeft het stoom af.
8. Nadat de stoom is vrijgegeven, toont de berichtenbalk **Ok om het deksel te openen**.
9. Was en droog de binnenste kookpot.

*Nu bent u klaar om een maaltijd te bereiden in uw Duo Crisp Ultimate!*

## PRESSURE COOK (SNELKOKEN) + STEAM (STOMEN)

Beide programma's gebruiken stoom onder druk om voedsel snel en gelijkmatig te koken. Gebruik Pressure Cook voor de meeste drukkookrecepten en gebruik Steam zoals je een gewone stoompan zou gebruiken, waarbij je de vloeistof kookt om het voedsel met hete stoom te bereiden.

### **⚠ WARNING**

#### **ALTIJD BINNENPOT GEBRUIKEN**

Er moet altijd een binnenpan worden gebruikt. Plaats geen voedsel of vloeistof in de pan om persoonlijk letsel te voorkomen.

#### **NIET OVERVULLEN**

Het te veel vullen van de binnenste kookpot kan leiden tot persoonlijk letsel of materiële schade.

Vul de binnenkookpan niet hoger dan de lijn PC Max - 2/3 zoals aangegeven in de binnenkookpan.

Vul de binnenkookpan niet hoger dan de -1/2 regel wanneer u voedsel kookt dat uitzet, zoals ongekookte bonen, appelmoes, havermout, gerst en noedels.

#### **VERWIJDER HET DEKSEL NIET BIJ HET KOKEN ONDER DRUK**

Open het deksel niet tijdens het koken onder druk. Het verwijderen van het deksel voordat de druk is opgeheven kan leiden tot brandwonden, persoonlijk letsel en/of materiële schade.

### Vloeistof gebruiken bij het koken onder druk

Drukkoken vereist vloeistof in de binnenpan om de benodigde stoom te produceren. Voor deze Duo Crisp Ultimate, zijn dit de minimale hoeveelheden die je nodig hebt:

|                        |                                           |
|------------------------|-------------------------------------------|
| Grootte van de kookpot | Minimale vloeistof voor koken onder druk* |
| 6,2 liter              | 500 mL                                    |

*\*Tenzij anders vermeld in het recept.*

Onder druk gekookte vloeistoffen moeten op waterbasis zijn, zoals bouillon, soep of sap. Als u soep uit blik, gecondenseerd of op basis van room gebruikt, voeg dan water toe zoals hierboven beschreven.

## Programma-instellingen

Kies uit deze instellingen voor elk slim programma:

| Slim Programma | Temperatuur           | Standaard kooktijd     | Min. Kooktijd        | Max. Kooktijd    |
|----------------|-----------------------|------------------------|----------------------|------------------|
| Pressure Cook  | Automatisch ingesteld | 10 minuten.<br>(00:10) | 0 minuten<br>(00:00) | 4 uur<br>(04:00) |
| Stoom          | Automatisch ingesteld | 10 minuten.<br>(00:10) | 0 minuten<br>(00:00) | 1 uur<br>(01:00) |

## Hoe koken of stomen onder druk

### Vorbereiding

Snij, hak, kruid of marineer uw ingrediënten volgens uw recept.

### Voorverwarmen

1. Plaats de binnenste kookpot in de pan.
2. Voeg de ingrediënten toe aan de binnenste kookpot.
3. Zorg ervoor dat het deksel van de snelkookpan in het Ultimate Deksel zit.
4. Sluit het deksel op de kookplaat en vergrendel het.  
*Zie "Het deksel sluiten en vergrendelen" op pagina 14 voor alle details.*
5. Druk op **Pressure Cook (snelkoken)** of **Steam (stomen)**. Het indicatielampje knippert.
6. De standaard of laatst gebruikte kooktijd wordt weergegeven. Om deze te wijzigen, drukt u op **Time (tijd)** en draait u de regelknop om deze te wijzigen.

7. Voor het slimme programma **Pressure Cook** (snelkoken) staat **Keep Warm** (warmhouden) standaard aan. Als u dit wilt uitschakelen, drukt op **Keep Warm** (warmhouden).
8. Het standaard of laatst gebruikte type stoomvrijgave wordt weergegeven. Om het te wijzigen drukt u zo nodig op de toets **Steam Release** (stoomafgifte) om door de opties te bladeren.  
*Zie "Hoe stoom vrijgeven" voor alle details.*
9. Druk op **Start**. De voortgangsbalk toont **Preheating** (voorverwarmen) en de Duo Crisp met Ultimate Deksel begint te verwarmen. Het display toont **Preheating** (voorverwarmen).

*Het voorverwarmen voor het koken kan 10-15 minuten duren. De voorverwarmingstijd kan langer zijn dan 15 minuten voor 2/3 max. Bevroren voedsel verhoogt de voorverwarmingstijd. De kooktijd die u kiest wordt de volgende keer dat u dat slimme programma gebruikt de nieuwe instelling.*

## Bereiding

1. Wanneer de pan de druk bereikt, begint de Duo Crisp Ultimate met koken onder druk. Het apparaat geeft **Cooking** (koken) aan en de kookwekker begint af te tellen.
2. Als de timer 00:00 bereikt, stopt het koken.
3. Wanneer op het display **Ok to Open Lid** verschijnt, kunt u het deksel openen.
4. Druk op **Cancel** (annuleren) als u wilt stoppen met koken voordat de timer stopt.

## Warm houden

Wanneer het slimme programma **Pressure Cook** (snelkoken) is voltooid en **Keep Warm** is ingeschakeld, begint de timer te tellen van 00:00 tot 10 uur (10:00). Als **Keep Warm** (warmhouden) is uitgeschakeld, toont het display **End** (einde).



## SAUTÉ (SAUTEREN)

Gebruik Sauté (sauteren) in plaats van een koekenpan of steelpan. Sauteren kan de smaken van uw eten verdiepen, of sauzen laten sudderen, indikken of inkoken.

Kies uit deze instellingen om te sauteren:

| Standaard Temp. | Min. Temp. | Max. Temp. | Standaard kooktijd | Min. Kooktijd    | Max. Kooktijd |
|-----------------|------------|------------|--------------------|------------------|---------------|
| Niveau 1        | Niveau 1   | Niveau 6   | 30 minuten (00:30) | 1 minuut (00:01) | 1 uur (01:00) |

### Hoe te sauteren

#### Vorbereiding

Snij, hak, kruid of marineer uw ingrediënten volgens uw recept.

#### Voorverwarmen

1. Plaats de binnenste kookpot in de pan.
2. Houd het deksel open tijdens het hele kookproces van de Sauté.
3. Druk op **Sauté** (sauteren) Het indicatielampje gaat knipperen.
4. De standaard of laatst gebruikte kooktijd wordt weergegeven. Om deze te wijzigen, drukt u op **Time** (tijd) en draait u de **regelknop** om deze te wijzigen.
5. De standaard of laatst gebruikte kooktemperatuur wordt weergegeven. Om deze te wijzigen, drukt u op **Temp** (temperatuur) en draait u de **regelknop** om deze te wijzigen.
6. Druk op **Start**. De voortgangsbalk toont **Keep Warm** (voorverwarmen) en de Duo Crisp met Ultimate Deksel begint te verwarmen. Het display toont **Keep Warm** (voorverwarmen).

## Bereiding

1. Wanneer op het scherm **Add Food** (eten toevoegen) **verschijnt**, voeg de ingrediënten toe.
2. Het toestel toont **Cooking** (koken).
3. Wanneer de timer afloopt, toont het display **End** (einde).
4. Druk op **Cancel** (annuleren) als u wilt stoppen met koken voordat de timer stopt.

## Ontglazen

Ontglazen is het toevoegen van een vloeistof aan een hete pan, waardoor alle heerlijke, gekarameliseerde stukjes die aan de bodem vastzitten, vrijkomen.

1. Verwijder het voedsel uit de binnenpot.
2. Voeg water, bouillon of wijn toe.
3. Gebruik een houten lepel of een siliconen spatel om voedsel dat aan de bodem van de kookpot vastzit los te maken.

## Sauteren voor koken onder druk of slowcooking

Vaak zult u voedsel willen sauteren om het te bruinen voordat u het verder gaart.

1. Sauteer de ingrediënten.
2. Druk op **Cancel** (annuleren).  
U kunt de binnenpan nu ontglazen voordat u overschakelt naar **Pressure Cook** (drukkoken) of **Slow Cook** (zie Afblussen).
3. Selecteer het slimme programma waarmee u wilt koken.

# SLOW COOK

Met Slow Cook kunt u uw favoriete sudder- en stoofrecepten maken. Dit programma gebruikt geen druk om voedsel te koken.

Kies uit deze instellingen voor langzaam koken:

| Standaard Temp. | Min. Temp. | Max. Temp. | Standaard kooktijd | Min. Kooktijd         | Max. Kooktijd      |
|-----------------|------------|------------|--------------------|-----------------------|--------------------|
| Hoog            | Laag       | Hoog       | 4 uur.<br>(04:00)  | 30 minuten<br>(00:30) | 24 uur.<br>(24:00) |

## Hoe werkt slow cooking

### Vorbereiding

Snij, hak, kruid of marineer uw ingrediënten volgens uw recept.

### Bereiding

1. Plaats de binnenste kookpot in de pan.
2. Voeg de ingrediënten toe aan de binnenste kookpot.
3. Zorg ervoor dat het deksel van de snelkookpan in het Ultimate Deksel zit.
4. Sluit het deksel op de kookplaat en vergrendel het.  
*Zie "Deksel sluiten en vergrendelen" op pagina 14 voor alle details.*
5. Druk op **Slow Cook**. Het indicatielampje gaat knipperen.
6. De standaard of laatst gebruikte kooktijd wordt weergegeven. Om deze te wijzigen, drukt u op **Time** (tijd) en draait u de **regelknop** om deze te wijzigen.
7. De standaard of laatst gebruikte kooktemperatuur wordt weergegeven. Om deze te wijzigen, drukt u op **Temp** (temperatuur) en draait u de **regelknop** om deze te wijzigen.
8. **Keep Warm** (warm houden) staat standaard aan. Als u het wilt uitschakelen, drukt u op **Keep Warm** (warm houden).

9. Druk op **Start**. De voortgangsbalk toont **Preheating** (voorverwarmen) en de Duo Crisp met Ultimate Deksel begint te verwarmen. Het display toont **Preheating** (voorverwarmen).
10. Wanneer de pan de druk bereikt, begint de Duo Crisp met Ultimate Deksel langzaam te koken. Het apparaat geeft **Cooking** (koken)aan en de kookwekker begint af te tellen.
11. Wanneer de timer 00:00 bereikt, stopt het koken.
12. Druk op **Cancel** (annuleren) als u wilt stoppen met koken voordat de timer stopt.

### **Keep Warm** (warmhouden)

Wanneer het koken is voltooid en **Keep Warm** (warmhouden) is ingeschakeld, begint de timer te tellen van **00:00** tot 10 uur (**10:00**). Als **Keep Warm** (warmhouden) is uitgeschakeld, toont het display **End**.

## SOUS VIDE

Sous Vide kookt voedsel onder water in een luchtdichte, voedselveilige zak, gedurende een lange periode. Het voedsel kookt in zijn eigen sappen en komt er heerlijk en zeer mals uit. Dit programma gebruikt geen druk om voedsel te koken.

Kies uit deze instellingen voor sous vide:

| Standaard Temp. | Min. Temp. | Max. Temp. | Standaard kooktijd | Min. Kooktijd      | Max. Kooktijd                 |
|-----------------|------------|------------|--------------------|--------------------|-------------------------------|
| 56°C            | 25°C       | 90°C       | 3 uur.<br>(03:00)  | 30 min.<br>(00:30) | 99 uur,<br>30 min.<br>(99:30) |

### Wat je nodig hebt voor sous vide

- Een tang
- Voedselveilige, luchtdicht-afsluitbare voedselzakken OF
- Vacuümapparaat en voedselveilige vacuümzakken.

### Hoe werkt sous vide

#### Vorbereiding

Snij, hak, kruid of marineer uw ingrediënten volgens uw recept.

#### Voorverwarmen

1. Plaats de binnenste kookpot in de pan.
2. Zorg ervoor dat het deksel van de snelkookpan in het Ultimate Deksel zit.
3. Sluit het deksel op de kookplaat en vergrendel het.  
*Zie "Het deksel sluiten en vergrendelen" op pagina 14 voor alle details.*
4. Druk op **Sous Vide**. Het indicatielampje gaat knipperen.
5. De standaard of laatst gebruikte kooktijd wordt weergegeven. Om deze te wijzigen, drukt u op **Time** (tijd) en draait u de **regelknop** om deze te wijzigen.

6. De standaard of laatst gebruikte kooktemperatuur wordt weergegeven. Om deze te wijzigen, drukt u op **Temp** (temperatuur) en draait u de **regelknop** om deze te wijzigen.
7. Druk op **Start**. De voortgangsbalk toont **Preheating** (voorverwarmen) en de Duo Crisp met Ultimate Deksel begint te verwarmen. Het display toont **Preheating** (voorverwarmen).

### **Bereiding**

1. Wanneer het display **Add Food** (voedsel toevoegen) toont, ontgrendel en open het deksel en voeg het kookzakje toe.
2. Sluit en vergrendel het deksel. Het apparaat toont **Cooking** (koken).
3. Wanneer de timer afloopt, toont het display **End** (einde).
4. Druk op **Cancel** (annuleren) als u wilt stoppen met koken voordat de timer stopt.

### **Verwijder voedsel**

Wanneer het koken is voltooid, verschijnt op het display **End** (einde). Gebruik de tang om het kookzakje voorzichtig te verwijderen.

# YOGHURT

U kunt uw Duo Crisp met Ultimate Deksel gebruiken om gemakkelijk heerlijke, gefermenteerde zuivel- en niet-zuivelyoghurt te maken.

Kies uit deze instellingen voor het maken van yoghurt:

| Pasteuriseer temperatuur | Gisting temperatuur   | Pasteurisatie tijd                             | Standaard fermentatie tijd | Min. gistingstijd | Maximale gistingstijd |
|--------------------------|-----------------------|------------------------------------------------|----------------------------|-------------------|-----------------------|
| Automatisch ingesteld    | Automatisch ingesteld | Automatisch ingesteld<br>30 minuten<br>(00:30) | 8 uur.<br>(08:00)          | 6 uur.<br>(06:00) | 24 uur.<br>(24:00)    |

## Hoe maak je yoghurt?

Yoghurt maken is een proces in 3 stappen, te beginnen met het pasteuriseren van de melk, dan het toevoegen van yoghurtstarter en tenslotte het afkoelen van de yoghurt. Volg een betrouwbaar recept.

### Vorbereiding

1. Bereid de ingrediënten volgens uw recept.
2. Doe de ingrediënten in de binnenste kookpot.

### Pasteuriseren

1. Plaats de binnenpan in de pan.
2. Zorg ervoor dat het deksel van de snelkookpan in het Ultimate Deksel zit.
3. Sluit het deksel op de kookplaat en vergrendel het.
4. Zie "Het deksel sluiten en vergrendelen" op pagina 14 voor alle details.
5. Druk op **Yoghurt**. Het indicatielampje knippert.
6. Druk op **Start**. De eerste voortgangsbalk verschijnt onder Koken en de Duo Crisp met Ultimate Deksel begint te verwarmen. Het display toont **Step 1. Pasteurise** (Stap 1. Pasteuriseren).
7. Als het pasteuriseren klaar is, begint de Duo Crisp met Ultimate Deksel af te koelen, en verschijnt de tweede voortgangsbalk onder **Cooking** (koken). Open het deksel om sneller af te koelen, dit duurt ongeveer 90 minuten. Het display toont Cooling Down (afkoelen)

## Fermenteren

1. Wanneer de Duo Crisp met Ultimate Deksel de juiste temperatuur voor fermentatie heeft bereikt, toont het display **Add Yogurt Starter**. Voeg de yoghurt starter toe en sluit het deksel.
2. U heeft 30 minuten om de yoghurtstarter toe te voegen. Als u de starter niet binnen deze tijd toevoegt, stopt het yoghurtprogramma automatisch.
3. De standaard of laatst gebruikte fermentatietijd wordt weergegeven. Om deze te veranderen drukt u op **Time** (tijd) en draait u de regelknop om hem te veranderen, waarna u nogmaals op **Time** (tijd) drukt om hem te selecteren.
4. Druk op Start. De derde voortgangsbalk verschijnt onder Koken. Het display toont **Stap 2. Ferment** (Stap 2. Fermenteren)
5. Als de gistingsstap voltooid is, verschijnt op het display **End** (einde).
6. Druk op **Cancel** (annuleren) als u wilt stoppen met koken voordat de timer stopt.

## Afkoelen

1. Laat de yoghurt afkoelen.
2. Zet 12 - 24 uur in de koelkast om de smaken te laten ontwikkelen.

## Hoeveel maken?

| Instant Pot<br>Grootte | Minimum<br>melkvolume | Maximaal<br>melkvolume |
|------------------------|-----------------------|------------------------|
| 6,2 liter              | 1000 mL               | 3,8 L                  |



## AIR FRY (LUCHTFRITUREN)

U kunt alle soorten voedsel, vers of bevroren, luchtfrutieren voor een knapperige afwerking zonder alle olie.

Kies uit deze instellingen voor luchtfrutieren:

| Standaard temperatuur | Min. Temp | Max. Temp | Standaard kooktijd    | Min. Kooktijd       | Max. Kooktijd     |
|-----------------------|-----------|-----------|-----------------------|---------------------|-------------------|
| 204 C°                | 82 C°     | 204 C°    | 20 minuten<br>(00:20) | 1 minuut<br>(00:01) | 1 uur.<br>(01:00) |

### Hoe werkt air fryen (luchtfrutieren)

#### Vorbereiding

Bereid de ingrediënten volgens uw recept en leg ze klaar.

#### Bereiding

1. Plaats de binnenpan in de pan.
2. Plaats de frituurmand in de binnenpan.
3. Zorg ervoor dat het deksel van de snelkookpan **NIET** in het Ultimate Deksel zit.
4. Sluit het deksel op de kookplaat.  
*Zie "Deksel sluiten en vergrendelen" op pagina 14 voor alle details.*
5. Druk op **Air Fry** (luchtfrutieren). Het indicatielampje gaat knipperen.
6. De standaard of laatst gebruikte kooktijd wordt weergegeven. Om deze te wijzigen, drukt u op **Time** (tijd) en draait u de regelknop om deze te wijzigen.
7. De standaard of laatst gebruikte kooktemperatuur wordt weergegeven. Om deze te wijzigen, drukt u op **Temp** (temperatuur) en draait u de regelknop om deze te wijzigen.
8. Wanneer het apparaat Eten toevoegen weergeeft, opent u het deksel, voegt u het bereide voedsel toe en sluit u het deksel.

9. De Duo Crisp met Ultimate Deksel begint te frituren, en het apparaat geeft **Cooking** (koken) aan.
10. Wanneer het apparaat **Turn Food** (voedsel keren) weergeeft, opent u het deksel, draait het voedsel en sluit u het deksel.
11. Als de timer 00:00 bereikt, stopt het koken.
12. Druk op **Cancel** (annuleren) als u wilt stoppen met koken voordat de timer stopt.

## BAKE (BAKKEN) + ROAST (BRADEN)

U kunt voedsel bakken zoals brood, cake en gebak, of vlees en groenten braden.

Kies uit deze instellingen voor elk slim programma:

| Slim programma | Standaard Temp. | Min. Temp. | Max. Temp. | Standaard kooktijd | Min. Kooktijd     | Max. Kook tijd    |
|----------------|-----------------|------------|------------|--------------------|-------------------|-------------------|
| Bake (bakken)  | 185 °C          | 82 °C      | 204 °C     | 30 min.<br>(00:30) | 1 min.<br>(00:01) | 1 uur.<br>(01:00) |
| Roast (braden) | 193 °C          | 82 °C      | 204 °C     | 40 min.<br>(00:40) | 1 min.<br>(00:01) | 1 uur.<br>(01:00) |

### Hoe te bakken of te braden

#### Vorbereiding

1. Bereid de ingrediënten volgens uw recept.
2. Als u gaat bakken, doet u de ingrediënten in een ovenveilige ovenschaal die in de bodem van de pan past.  
*Laat ongeveer 2,5 cm ruimte rond alle zijden van de ovenschaal, zodat de warmte gelijkmatig kan circuleren.*
3. Als u braadt, plaatst u de ingrediënten in de braadslede.

#### Bereiding

1. Plaats de binnenpan in de pan en plaats vervolgens de luchtfrituurmand in de binnenpan.
2. Zorg ervoor dat het deksel van de snelkookpan NIET in het Ultimate Deksel zit.
3. Sluit het deksel op de kookplaat.  
*Zie "Het deksel vergrendelen" voor alle details.*
4. Druk op Bakken of Braden. Het indicatielampje gaat knipperen.
5. De standaard of laatst gebruikte kooktijd wordt weergegeven. Om deze te wijzigen, drukt u op **Time** (tijd) en draait u de regelknop om deze te wijzigen.

6. De standaard of laatst gebruikte kooktemperatuur wordt weergegeven. Om deze te wijzigen, drukt u op **Temp** (temperatuur) en draait u de regelknop om deze te wijzigen.
7. Druk op **Start**. De voortgangsbalk toont **Preheating** (voorverwarmen) en de Duo Crisp met Ultimate Deksel begint te verwarmen. Het display toont **Preheating** (voorverwarmen).
8. Open het deksel, plaats de frituurmand in de binnenpan en sluit het deksel wanneer de aanduiding **Add Food** verschijnt.
9. De Duo Crisp met Ultimate Deksel begint te bakken/roosteren, en het apparaat geeft **Cooking** aan en de kookwekker begint af te tellen.
10. Als de timer 00:00 bereikt, stopt het koken.
11. Druk op **Cancel** (annuleren) als u wilt stoppen met koken voordat de timer stopt.

## GRILL (GRILLEN)

U kunt voedsel zoals vlees, zeevruchten en groenten grillen.  
Kies uit deze instellingen om te grillen:

| Standaard Temp. | Min. Temp.      | Max. Temp.      | Standaard kooktijd | Min. Kooktijd  | Max. Kooktijd   |
|-----------------|-----------------|-----------------|--------------------|----------------|-----------------|
| 204°C           | Niet instelbaar | Niet instelbaar | 6 minuten (00:06)  | 1 min. (00:01) | 40 min. (00:40) |

### Hoe te grillen

#### Vorbereiding

1. Bereid de ingrediënten volgens uw recept.
2. Plaats de ingrediënten in de frituurmand.

#### Bereiding

1. Plaats de binnenpan in de pan.
2. Plaats de frituurmand in de binnenpan.
3. Zorg ervoor dat het drukkokendeksel van de snelkookpan NIET in het Ultimate Deksel zit.
4. Sluit het Ultimate deksel op het kooktoestel.  
*Zie "Deksel sluiten en vergrendelen" op pagina 14 voor alle details.*
5. Druk op **Grill** (grillen). Het indicatielampje gaat knipperen.
6. De standaard of laatst gebruikte kooktijd wordt weergegeven. Om deze te wijzigen, drukt u op **Time** (tijd) en draait u de **regelknop** om deze te wijzigen.
7. Druk op **Start**. De Duo Crisp met Ultimate Deksel begint te grillen, en het apparaat geeft **Cooking** (koken) weer en de kookwekker begint af te tellen.
8. Als de timer 00:00 bereikt, stopt het koken.
9. Druk op **Cancel** (annuleren) als u wilt stoppen met koken voordat de timer stopt.

## DROGEN (DEHYDRATE) + PROOF (RIJZEN)

U kunt voedsel zoals fruit en groenten drogen of deeg rijzen voordat u het bakt.

Kies uit deze instellingen voor elk slim programma:

| Slim programma | Standaard Temp. | Min. Temp. | Max. Temp. | Standaard kooktijd | Min. Kooktijd      | Max. Kook tijd     |
|----------------|-----------------|------------|------------|--------------------|--------------------|--------------------|
| Dehydrate      | 51 C°           | 40 C°      | 73 C°      | 7 uur.<br>(07:00)  | 1 uur.<br>(01:00)  | 72 uur.<br>(72:00) |
| Bewijs         | 25 C°           | 23 C°      | 35 C°      | 1 uur.<br>(01:00)  | 30 min.<br>(00:30) | 3 uur.<br>(03:00)  |

### Hoe werken dehydrateren en rijzen

#### Vorbereiding

1. Bereid de ingrediënten volgens uw recept.
2. Plaats de ingrediënten in de frituurmand.

#### Bereiding

1. Plaats de binnenpan in de pan.
2. Plaats de frituurmand in de binnenpan.
3. Zorg ervoor dat het deksel van de snelkookpan NIET in het Ultimate Deksel zit.
4. Sluit het deksel op de kookplaat.  
*Zie "Het deksel vergrendelen" op pagina 14 voor alle details.*
5. Druk op **Dehydrate** (drogen) of **Proof** (rijzen). Het indicatielampje gaat knipperen.
6. De standaard of laatst gebruikte kooktijd wordt weergegeven. Om deze te wijzigen, drukt u op **Time** (tijd) en draait u de **regelknop** om deze te wijzigen.
7. De standaard of laatst gebruikte kooktemperatuur wordt weergegeven. Om deze te wijzigen, drukt u op **Temp** (temperatuur) en draait u de **regelknop** om deze te wijzigen.

8. Druk op **Start**. De Duo Crisp met Ultimate Deksel begint met dehydrateren/ rijzen, het apparaat geeft **Cooking** (koken) aan en de Timer begint af te tellen.
9. Als de timer 00:00 bereikt, stopt het koken.
10. Druk op Cancel (**annuleren**) als u wilt stoppen met koken voordat de timer stopt.

## KEEP WARM (WARMHOUDEN)

Bij veel slimme programma's kun je ervoor kiezen om **Keep Warm** (warmhouden) automatisch in te schakelen na het koken. U kunt **Keep Warm** (warmhouden) houden ook gebruiken om voedsel opnieuw op te warmen.

Kies uit deze instellingen in het slimme programma **Keep Warm** (warmhouden):

| Standaard temperatuur | Min. Temp    | Max. Temp     | Standaard kooktijd | Min. Kooktijd      | Max. Kooktijd     |
|-----------------------|--------------|---------------|--------------------|--------------------|-------------------|
| Geen                  | Laag<br>62C° | Hoog<br>77 C° | 10 uur<br>(10:00)  | 10 min.<br>(00:10) | 10 uur<br>(10:00) |

### Hoe opwarmen?

#### Vorbereiding

Plaats het op te warmen voedsel in de binnenste kookpot.

#### Vorbereiding

1. Plaats de binnenpan in de pan.
2. Zorg ervoor dat u het deksel van de snelkookpan op het Ultimate Deksel plaatst en sluit het deksel.  
Zie "Het deksel vergrendelen" voor alle details.
3. Kies Warm houden op het bedieningspaneel. De standaard of vorige tijd- en temperatuurinstellingen worden weergegeven.
4. Om de opwarmtijd te wijzigen, drukt u op **Time** (tijd) en draait u vervolgens de knop regelknop om een nieuwe opwarmtijd te selecteren.
5. Om de kooktemperatuur te wijzigen, drukt u op **Temp** (temperatuur) en draait vervolgens aan de regelknop om een nieuwe kooktemperatuur te selecteren.
6. Druk op Start. De voortgangsbalk toont **Keep Warm** (warmhouden) en de timer begint af te tellen.
7. Als het opwarmen voltooid is, verschijnt op het display **End** (einde).



## SCHOONMAKEN

Reinig uw Instant Duo Crisp met Ultimate Deksel na elk gebruik. Haal altijd de stekker uit het stopcontact en laat alle onderdelen afkoelen tot kamertemperatuur voordat u ze schoonmaakt. **Zorg ervoor dat alle oppervlakken droog zijn voordat u ze gebruikt of opbergt.**

### **⚠ WARNING**

Dompel het netsnoer, de stekker of het apparaat NIET onder in water of een andere vloeistof, dit kan leiden tot elektrische schokken.

| Deel                                                                                                                           | Reinigingsinstructies                                                                                                                                                                                                                                                                                                                                                                                                                                  |
|--------------------------------------------------------------------------------------------------------------------------------|--------------------------------------------------------------------------------------------------------------------------------------------------------------------------------------------------------------------------------------------------------------------------------------------------------------------------------------------------------------------------------------------------------------------------------------------------------|
| Accessoires <ul style="list-style-type: none"><li>• Luchtfrituurmand</li><li>• Drukkook deksel</li><li>• Condensator</li></ul> | <ul style="list-style-type: none"><li>• Wassen na elk gebruik</li><li>• Handwas met heet water en milde afwasmiddel of in de vaatwasser, bovenste rek</li><li>• Gebruik nooit agressieve chemische reinigingsmiddelen, poeders of schuursponsjes op accessoires.</li><li>• Leeg en spoel de condensator na elk gebruik.</li></ul>                                                                                                                      |
| Ultimate deksel                                                                                                                | <ul style="list-style-type: none"><li>• Gebruik een lichtvochtige doek om eventuele deeltjes af te vegen.</li></ul>                                                                                                                                                                                                                                                                                                                                    |
| Binnenste kookpot                                                                                                              | <ul style="list-style-type: none"><li>• Na elk gebruik wassen.</li><li>• Handwas met heet water en milde afwasmiddel of in de vaatwasser*.</li><li>• Vlekken van hard water kunnen met een met azijn bevochtigde spons en schrobbers worden verwijderd.</li><li>• Voor harde of aangebrande etensresten een paar uur in heet water laten weken alvorens te reinigen.</li><li>• Droog alle buitenoppervlakken voordat u ze in de pan plaatst.</li></ul> |
| Netsnoer                                                                                                                       | <ul style="list-style-type: none"><li>• Gebruik een lichtvochtige doek om eventuele deeltjes van het netsnoer te vegen.</li></ul>                                                                                                                                                                                                                                                                                                                      |
| Kookplaat                                                                                                                      | <ul style="list-style-type: none"><li>• Veeg de binnenkant van de kookplaat en de condensrand af met een lichtvochtige doek en laat aan de lucht drogen.</li><li>• Reinig de buitenkant van de kookplaat en het bedieningspaneel met een zachte, lichtvochtige doek of spons.</li></ul>                                                                                                                                                                |

*\*Er kan enige verkleuring optreden na het wassen in de machine, maar dit heeft geen invloed op de veiligheid of de prestaties van de pan.*

## PROBLEMEN OPLOSSEN

| Probleem                                                       | Oorzaak                                                                                                        | Oplossing                                                                                                                                                                        |
|----------------------------------------------------------------|----------------------------------------------------------------------------------------------------------------|----------------------------------------------------------------------------------------------------------------------------------------------------------------------------------|
| Het scherm blijft leeg na het aansluiten van het netsnoer      | Slechte stroomaansluiting of geen stroom                                                                       | Controleer het netsnoer op schade. Als u schade opmerkt, neem dan contact op met de klantenservice.<br>Controleer of het stopcontact onder stroom staat.                         |
|                                                                | De elektrische zekering van het toestel is doorgebrand.                                                        | Neem contact op met de klantenservice.                                                                                                                                           |
| Stoom lekt uit de zijkant van het deksel                       | Deksel niet goed gesloten                                                                                      | Open en sluit het deksel.                                                                                                                                                        |
|                                                                | Binnenrand kookpot kan misvormd zijn                                                                           | Controleer op vervorming en neem contact op met de klantenservice.                                                                                                               |
| Moeite met het sluiten van het deksel                          | Inhoud van de pan is nog heet                                                                                  | Druk op Steam Release op het bedieningspaneel, laat het deksel op de pan zakken en wacht tot de stoom en de temperatuur zijn afgenomen voordat u probeert het deksel te sluiten. |
| Moeite met het openen van het deksel                           | Druk in de pan                                                                                                 | Laat de druk los volgens het recept; open het deksel pas nadat het display "OK to open lid" aangeeft.                                                                            |
| De binnenpot zit vast aan het deksel wanneer de pan open staat | Door afkoeling van de binnenpot kan er zuigkracht ontstaan, waardoor de binnenpot aan het deksel blijft kleven | Om het vacuüm op te heffen drukt u op Steam Release op het bedieningspaneel en wacht tot de voedselinhoud in de binnenpan is afgekoeld.                                          |
|                                                                | Te weinig vloeistof in de binnenpot                                                                            | Controleer op schroeien op de bodem van de binnenpan. Voeg dunne vloeistof op waterbasis toe aan de binnenpan: 375 ml                                                            |

| <b>Probleem</b>                                                               | <b>Oorzaak</b>                                                                       | <b>Oplossing</b>                                                                                                                      |
|-------------------------------------------------------------------------------|--------------------------------------------------------------------------------------|---------------------------------------------------------------------------------------------------------------------------------------|
| Klein beetje stoom lekt/sist van stoomaflaatklep tijdens kookcyclus           | Deksel niet ingesteld op vergrendeling ( <b>Lock</b> )                               | Controleer of de dekselvergrendeling op vergrendeling staat.                                                                          |
|                                                                               | Kooktoestel regelt overdruk                                                          | Dit is normaal; geen actie nodig.                                                                                                     |
| Er stroomt stoom uit het stoomaflaatventiel als de snelsluitknop in Seal zit. | Niet genoeg vloeistof in de binnenpot                                                | Voeg dunne vloeistof op waterbasis toe aan de binnenpot: 375 ml                                                                       |
|                                                                               | Storing in de controle van de druksensor                                             | Neem contact op met de klantenservice.                                                                                                |
| Af en toe een klikkend of licht krakend geluid                                | Het geluid van stroomschakeling en uitzettende drukplaat bij wisselende temperaturen | Dit is normaal; geen actie nodig.                                                                                                     |
|                                                                               | De bodem van de kookpot is nat                                                       | Veeg de buitenkant van de binnenpan schoon. Zorg ervoor dat het verwarmingselement droog is voordat u de binnenpan in de pan plaatst. |

## FOUT CODES (ERRORS)

Als het bedieningspaneel een foutcode uit deze lijst weergeeft, is er een probleem met de Duo Crisp Ultimate. Hier zijn de acties die u moet ondernemen om het probleem op te lossen.

| Code               | Oorzaak                                                                                                    | Oplossing                                                                                                                                                                                    |
|--------------------|------------------------------------------------------------------------------------------------------------|----------------------------------------------------------------------------------------------------------------------------------------------------------------------------------------------|
| C1, C3             | Defecte sensor                                                                                             | Neem contact op met de klantenservice.                                                                                                                                                       |
| C4                 | Defecte aansluiting op het bedieningspaneel                                                                | Neem contact op met de klantenservice.                                                                                                                                                       |
| C6                 | Fout drukschakelaar                                                                                        | Neem contact op met de klantenservice.                                                                                                                                                       |
| C7                 | Drukverlies                                                                                                | Annuleer het koken, zet de pan uit en zet de pan weer aan om te proberen hem te resetten. Als dit het probleem niet oplost, neem dan contact op met de klantenservice.                       |
| Voedselverbranding | Hoge temperatuur gedetecteerd op de bodem van de binnenpan; kookplaat stopt om oververhitting te voorkomen | Schakel de pan uit, laat de druk volgens het recept ontsnappen en controleer de bodem van de pan op voedselafzettingen; verwijder de afzettingen indien mogelijk en begin opnieuw met koken. |
| PrSE               | Er is druk opgebouwd tijdens een niet-drukkookprogramma.                                                   | Annuleer het koken en zet Stoomvrijgave op Ventileren. Zodra de stoom vrijkomt, begint u opnieuw met koken.                                                                                  |

## AANVULLENDE INFORMATIE

Er is een hele wereld van Instant Duo Crisp met Ultimate Deksel informatie en hulp voor jou beschikbaar. Hier zijn enkele van de meest nuttige bronnen.

### Neem contact

info@instantpot.nl  
+31 (0)85 30 2306

### Instant Brands Connect App met 1000+ recepten

www.instantpot.nl/recepten-app  
iOS en Android app store

### Honderden Nederlandstalige recepten

instantpot.nl/recepten

### Instructievideo's, tips en meer

www.instantpot.nl/blog

 @instantbrandsbenelux

### Vervangende onderdelen en accessoires

instantpot.nl

### Word lid van de gemeenschap



### Product specificaties

| Model     | Volume    | Wattage    | Vermogen              | Gewicht | Afmetingen           |
|-----------|-----------|------------|-----------------------|---------|----------------------|
| SLCO65000 | 6,2 liter | 1500 watts | 220-240V<br>~ 50-60Hz | 10,6 kg | cm: 39,4 x 39,2 x 34 |

# GARANTIE

Instant Brands (EMEA) Limited, Instant Brands (Ireland) Limited en Instant Brands LLC (gezamenlijk de "Onderneming") garanderen dat dit apparaat vrij is van fabricage- en materiaalfouten bij normaal huishoudelijk gebruik, gedurende een periode van twee (2) jaar vanaf de datum van oorspronkelijke aankoop. Deze beperkte garantie geldt alleen voor de oorspronkelijke koper en het gebruik van het apparaat in de EU en moet worden gekocht van een erkende distributeur (Kenners BV) van Instant Brands. Deze garantie dekt niet het gebruik van het apparaat buiten de EU. Aan garantieservice in de Benelux wordt uitvoer gegeven door de erkende distributeur van Instant Brands, Kenners BV.

Een bewijs van de oorspronkelijke aankoopdatum en, indien gevraagd, het retourneren van uw apparaat is vereist om service onder deze beperkte garantie te verkrijgen. Op voorwaarde dat dit apparaat wordt gebruikt en onderhouden volgens de bij het apparaat geleverde schriftelijke instructies (die ook beschikbaar zijn op [instantpot.nl](http://instantpot.nl)), zal de Organisatie naar eigen goeddunken: (i) materiaal- en fabricagefouten repareren; of (ii) het apparaat vervangen. In het geval dat het apparaat wordt vervangen, vervalt de beperkte garantie op het vervangende apparaat 12 maanden na de oorspronkelijke aankoopdatum door de consument (alleen in het VK). Kenners BV draagt de verzendkosten voor garantieservice.

## Beperking en uitsluitingen

Elke wijziging of poging tot wijziging van uw apparaat kan de veilige werking van het apparaat verstoren en kan leiden tot ernstig letsel en schade. Elke wijziging of poging tot wijziging van uw apparaat of een onderdeel ervan maakt de garantie ongeldig, tenzij deze wijziging(en) of verandering(en) uitdrukkelijk door De Organisatie zijn goedgekeurd.

Deze garantie geldt niet voor (1) normale slijtage; (2) schade als gevolg van nalatigheid, onredelijk of verkeerd gebruik van het apparaat, onjuiste montage of demontage, gebruik in strijd met de gebruiksaanwijzing, nalaten van redelijk en noodzakelijk onderhoud, natuurrampen (zoals brand, overstroming, orkanen en tornado's), of reparatie of wijziging door wie dan ook, tenzij uitdrukkelijk aangegeven en geautoriseerd door de Organisatie; en (3) reparaties waarbij uw apparaat wordt gebruikt voor ander dan normaal huishoudelijk gebruik en op een manier die in strijd is met de gepubliceerde gebruikers- of bedieningsinstructies. Voor zover toegestaan door de toepasselijke wetgeving is de eventuele aansprakelijkheid van de Organisatie voor een vermeend defect apparaat of onderdeel beperkt tot reparatie of vervanging van het apparaat of onderdeel daarvan, en zal deze niet hoger zijn dan de aankoopprijs van een vergelijkbaar vervangend apparaat. Behalve zoals uitdrukkelijk hierin bepaald en voor zover wettelijk toegestaan, (1) geeft de Organisatie geen garanties, voorwaarden of verklaringen, uitdrukkelijk of impliciet, gebruik, handelsgebruik of anderszins met betrekking tot het apparaat of de onderdelen die onder deze garantie vallen en (2) is het Organisatie niet verantwoordelijk of aansprakelijk voor indirecte, incidentele of gevolgschade voortvloeiend uit of in verband met het gebruik of de prestaties van het apparaat of schade met betrekking tot economisch verlies, verlies van eigendom, verlies van inkomsten of winst, verlies van genot of gebruik, kosten van verwijdering, installatie of andere gevolgschade van welke aard of soort dan ook.

U kunt rechten en rechtsmiddelen hebben onder de toepasselijke wetgeving, die een aanvulling vormen op alle rechten of rechtsmiddelen die beschikbaar zijn onder deze beperkte garantie.

## Garantieservice

Voor garantieservice kunt u contact opnemen met onze afdeling Klantenservice (zie instantpot.nl). Als we het probleem niet kunnen oplossen, kan u worden gevraagd uw apparaat naar de serviceafdeling te sturen voor kwaliteitsinspectie.

Service Department te sturen voor kwaliteitsinspectie. Vermeld bij het terugsturen van uw apparaat uw naam, postadres, e-mailadres, telefoonnummer en bewijs van de oorspronkelijke datum en een beschrijving van het probleem dat u ondervindt met het apparaat.

## Kenners bv

**Adres:** 's-Gravenweg 332A

**Plaats:** Nieuwerkerk aan den IJssel

**Postcode:** 2911BK

**E-mail:** info@kenners.nl

**Telefoon:** +31 (0)85 301 2306

Deze garantie is voor het laatst bijgewerkt op 1 september 2019 voor alle producten die vanaf [1 november 2019] zijn verkocht. Als uw product wordt geleverd met onze oudere garantieversie, blijft uw garantie gehonoreerd. Recycling Dit apparaat voldoet aan de WEEE-richtlijn 2012/19/EU betreffende de verwijdering van elektrische en elektronische apparatuur (WEEE). Dit apparaat voldoet aan de Europese richtlijn voor elektromagnetische compatibiliteit (EMC) 2014/30/EU en zijn herzieningen, evenals de Laagspanningsrichtlijn (LVD) 2014/35/EU en zijn herzieningen. Deze markering geeft aan dat dit product in het hele VK en de EU niet met ander huishoudelijk afval mag worden weggegooid. Om mogelijke schade aan de milieu of de volksgezondheid door ongecontroleerde afvalverwerking, recycle het op verantwoorde wijze om duurzaam hergebruik van materiaalbronnen te bevorderen. Gebruik voor het inleveren van uw gebruikte apparaat de inlever- en inzamelsystemen of neem contact op met de klantenservice voor meer informatie over recycling en WEEE.



# Kenners

Officiële importeur & distributeur  
van Instant Brands in de Benelux

**Kenners bv**

's-Gravenweg 332A  
2911BK Nieuwerkerk aan den IJssel

**E-mail:** [info@kenners.nl](mailto:info@kenners.nl)

**Telefoon:** +31 (0)85 301 2306

Instant Brands (EMEA) Limited  
1 Christchurch Way, Woking, Surrey, GU21  
6JG, UK

Instant Brands (Ireland) Limited  
Suite 6, Rineanna House, Shannon Free  
Zone, Shannon, Co Clare,  
Ierland, V14 CA36

**[instantbrands.nl](https://instantbrands.nl)**

© 2022 Instant Brands LLC

819-0323-01